

New!
ISUZU
KING OF TRUCKS

ใหม่! เจ้าแห่งรถบรรทุก **FTR**
อีซูซุ คิงออฟทรัคส์ **240**

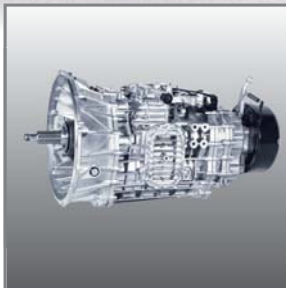

- เครื่องยนต์ซูเปอร์คอมมอนไอเสลด รุ่น 6HK1-TCN เครื่องยนต์ขนาด 7,790 ซีซี ให้กำลังสูงสุด 240 แรงม้า ที่ 2,400 รอบ/นาที แรงบิดสูงสุด 706 นิวตัน-เมตร ที่ 1,450 รอบ/นาที
- เกียร์อีซูซุ รุ่น MZW6P มีโอเวอร์ไดรฟ์เพื่อช่วยให้ประหยัดน้ำมัน น้ำรักรักษาได้ง่าย

- ใหม่! เบาะนั่งคนขับแบบดุงลม (Air Suspension Driver Seat) สามารถปรับความนุ่มนวลตามน้ำหนักของคนขับ เพิ่มความนุ่มสบาย
- ใหม่! แอร์แบบทำงานร่วมกับฮีตปั๊มความร้อน เพื่อความปลอดภัยสำหรับผู้ขับขี่ พร้อมโครงสร้างหัวท่อกแบบประคบปิดและประตูเสริมคานเหล็กคู่ มั่นใจตลอดการขับขี่
- ใหม่! กระจกไฟฟ้าและเซ็นทรัลล็อก เพิ่มความสะดวกสบายและความปลอดภัยในการใช้งาน

รายการ		รุ่น
น้ำหนักรวมน้ำหนักลากสูงสุด		(กก.)
น้ำหนักหัวเก๋ง-แชสซีส์*		
หน้า	(กก.)	
หลัง	(กก.)	
รวม	(กก.)	
*น้ำหนักโดยประมาณ ไม่รวมน้ำหนักเชื้อเพลิง		
สมรรถนะ (ที่น้ำหนักรวมน้ำหนักลากสูงสุด)		
ความเร็วสูงสุดบนทางราบ	(กม./ชม.)	
ความสามารถในการไต่ทางชัน	% (องศา)	
เครื่องยนต์		
รุ่น		
แบบ		
จำนวนกระบอกสูบ	(สูบ)	
ความโคจรกระบอกสูบ x ช่วงชัก	(มม.)	
ความจุกระบอกสูบ	(ลิตร)	
กำลังสูงสุด (ECE net)	(แรงม้า/รอบต่อนาที)	
(ECE net)	(กิโลวัตต์/รอบต่อนาที)	
แรงบิดสูงสุด (ECE net)	(กก.-ม./รอบต่อนาที)	
(ECE net)	(นิวตัน-ม./รอบต่อนาที)	
อัตราส่วนกำลังอัด	(ต่อ 1)	
ระบบหล่อลื่นแบบ		
ระบบระบายความร้อนแบบ		
ระบบจ่ายเชื้อเพลิงและกรองอากาศ		
เชื้อเพลิงแบบ		
ระบบจ่ายเชื้อเพลิงแบบ		
กรองน้ำมันเชื้อเพลิงแบบ		
ความจุถังน้ำมันเชื้อเพลิง	(ลิตร)	
กรองอากาศแบบ		
คลัตช์		
แบบ		
ระบบควบคุมแบบ		
เกียร์		
รุ่น		
แบบ		
อัตราทดเกียร์	(เกียร์ / ต่อ 1)	
แชสซีส์		
แบบ		
เพลลา		
หน้า : แบบ		
: ความสามารถในการรับน้ำหนัก	(กก.)	
หลัง : แบบ		
: ความสามารถในการรับน้ำหนัก	(กก.)	
อัตราทดเพืองท้าย	(ต่อ 1)	
ระบบกันสะเทือน		
หน้า : แบบ		
หลัง : แบบ		
ขนาดกระทะล้อและยาง		
กระทะล้อ		
ยาง		
ระบบเบรก		
แบบ		
เบรกมือแบบ		
เบรกช่วยแบบ		
ระบบพวงมาลัย		
แบบ		
อัตราทด	(ต่อ 1)	
รัศมีวงเลี้ยวแคบสุด	(ม.)	
ระบบไฟฟ้าและอุปกรณ์		
แบตเตอรี่	(โวลต์ / แอมป์-ชม.)	
อัลเตอร์เนเตอร์	(โวลต์ / แอมป์)	

FTR34JXTXT	
35,000	
3,030	
2,260	
5,290	
85	
12.5 (7.12)	
อีซูซุดีเซล 6HK1-TCN	
4 จังหวะ 24 วาล์ว ระบายความร้อนด้วยน้ำ สูบเรียง โอเวอร์เฮดแคมชาฟท์ คอมมอนเรล ไตรเคออินเจคชั่น เทอร์โบ อินเตอร์คูลเลอร์ (ยูโร 3 หรือ มอก.2315-2551)	
6	
115 x 125	
7,790	
240 / 2,400	
177 / 2,400	
72 / 1,450	
706 / 1,450	
17.5	
น้ำมันต้นผ่านไส้กรองหลัก และกรองไหลผ่านบางส่วนแบบรวมอยู่ในชุดเดียวกัน (คาร์ทริดจ์) พร้อมระบบหล่อเย็นน้ำมันเครื่อง แรงดัน หม้อน้ำรัฟี่แบบท่อและครีบ พร้อมถังน้ำสำรอง	
น้ำมันดีเซล	
มีน้ำมันเชื้อเพลิงแรงดันสูง	
ไส้กรองกระดาษ และกรองดักน้ำพร้อมไส้กรอง	
200	
ไส้กรองกระดาษ	
แห้งแผ่นเดียว มีสปริงตัวหอน	
ไฮดรอลิก พร้อมหม้อลมดันช่วย	
MZ6P	
เกียร์กระปุก 6 เกียร์เดินหน้า พร้อมโอเวอร์ไดรฟ์ เกียร์ 2 ถึง 6 เป็นเกียร์ชิงโครแมช	
1:6.615 / 2:4.095 / 3:2.359 / 4:1.532 / 5:1.000 / 6:0.722 / อดยหลัง:6.615	
บันไดเสริมเป็นช่วงๆ หน้าค้ำรูปตัว "C"	
จีวอร์ส เอลเลียต โอ-บีม	
7,500	
แนจ โพลาลอย อัตราทดเดี่ยว เพืองไฮปอยด์	
10,600	
5.571 (39/7)	
แท่นแผ่นรูปโค้งวงรีทำด้วยเหล็กกล้าพร้อมโช้คอัพทรงกระบอกทำงาน 2 จังหวะ	
แท่นแผ่นรูปโค้งวงรีทำด้วยเหล็กกล้า	
7.50 ขอบ 22.5 นอดล้อ 10 ตัว	
11R22.5-16PR (ยางเรเดียแบบไม่มียางใน)	
พูลเออร์เบรก (ลมล้วน) วงจรคู่แยกหน้า - หลัง	
ฝักเบรกล้อหน้า และหลัง แบบลีดดิง เทรลลิ่ง พร้อมระบบปรับระยะห่างผ้าเบรกอัตโนมัติ และอุปกรณ์ดักจับความชื้นในระบบเบรก	
สปริงเบรกบังคับที่เพลลาหลัง	
เบรกไฮลีย	
ลูกปืนหมุนรอบตัว มีเพาเวอร์ช่วย ชนิดปรับสูง-ต่ำ และแอนได	
22.4	
6.5	
12 / 70 จำนวน 2 ลูก	
24 / 60	

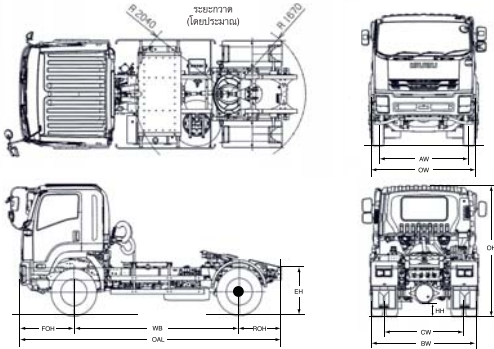

รุ่น	รหัส	ขนาดสัดส่วน										หน่วย : มม.
		OAL	WB	FOH	ROH	OW	AW	BW	CW	OH ประมาณ	HH ประมาณ	
FTR34JXTXT		6,020	3,800	1,250	970	2,485	2,055	2,440	1,820	2,875	265	1,064

(สเปกเฉพาะรถสินค้าและสเปกเฉพาะรถหัวเก๋งเป็นอุปกรณ์สั่งพิเศษ)

รับประกัน
2U
ไม่จำกัดระยะทาง
2-YEAR WARRANTY OF UNLIMITED DISTANCE

- รับประกัน 2 ปี ไม่จำกัดระยะทาง (ตามเงื่อนไขที่บริษัทฯ กำหนด)
- บริการหลังการขาย มีหัวใจเหนือระดับทั่วไทยด้วยเครือข่ายการจำหน่าย อะไหล่ และการบริการหลังการขายกว่า 249 แห่ง ครอบคลุมทั่วประเทศ พร้อมระบบจัดส่งอะไหล่ด่วน "อีซูซุ พาร์ท เอ็กซ์เพรส" สร้างความมั่นใจเต็มเปี่ยม

ผู้จำหน่ายอีซูซุ

CATALOG NO.
THL-010-17
PR 1217